

【図1】中封筒様式（入札書用封筒）〔封筒の大きさは長形3号程度〕

《封筒の表面に次の事項を必ず記載すること》（縦書き・横書きは問わない）

- ①「入札書在中」
- ②公告等に記載の案件名（例. ○○○○）
- ③入札者の商号又は名称

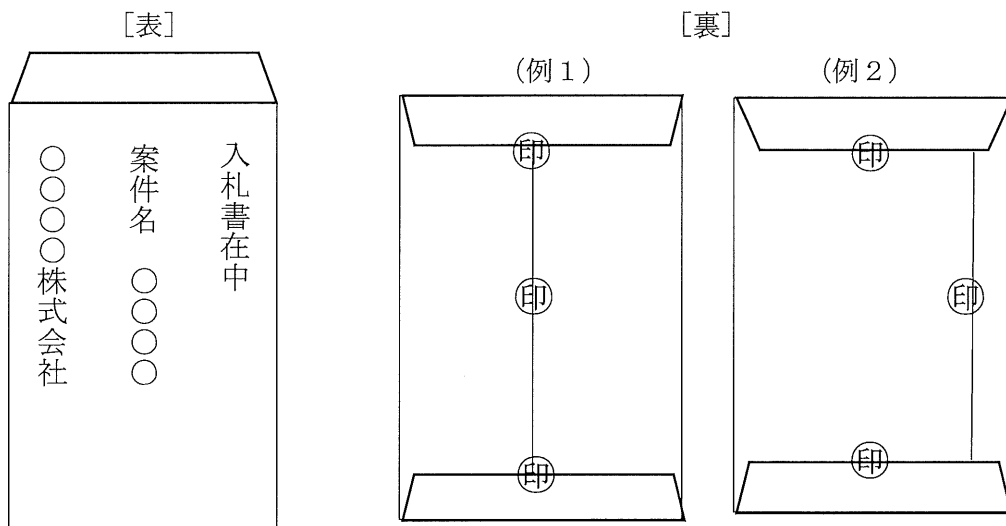

※ 封印は、入札書に押印する印（契約締結権を有する方の印）で、封筒の貼り合わせ部分3か所に押印してください。

【図2】外封筒様式（郵送用封筒）〔封筒の大きさは角形2号程度〕

《封筒の表面に次の事項を記載すること》（縦書き・横書きは問わない）

- ①あて先（公告等で指示したあて先）
- ②【図1】の①～③

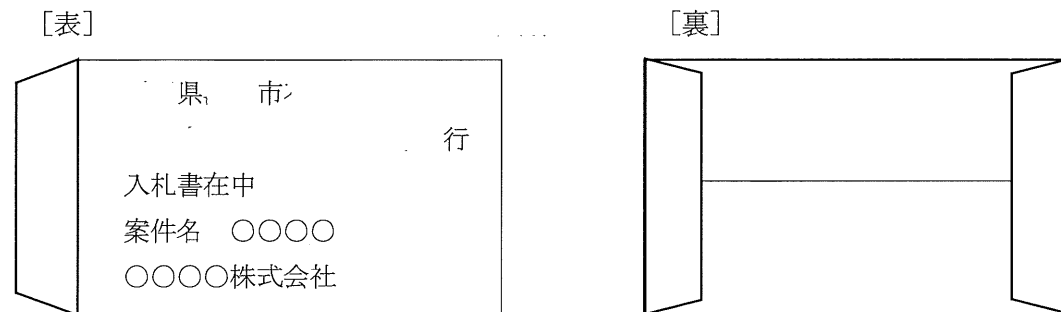

- ※ 開札日が同日であっても、入札書及び封筒は案件ごとに作成してください。
- ※ 使用する入札書用封筒について、封かん、封印のないもの、開札前に開封されている形跡が認められるものは無効です。